

CONGÉLATEUR | Congélateurs coffre

CG 309A

CONGÉLATEURS COFFRES ► COUVERCLE SUPÉRIEUR VITRÉ

CUSTOMIZATION AVAILABLE
PERSONALIZZAZIONE DISPONIBILE

-22° | -18°

70 mm C1 -18°C ENERGY CLASS D B +16°C/80RH +35°C/75RH

LED Key Frost-free Wavy GAS R290

DÉTAILS

 Roulette incluse dans l'emballage (à monter)	 Serrure montée de série	 Lampe LED interne horizontale (avec commutateur indépendant)
 Thermomètre analogique	 Paniers inclus	



CARACTÉRISTIQUES GÉNÉRALES

- Congélateur coffre 300 L avec couvercle supérieur vitré coulissant
- Acier laqué blanc pour la face externe et la face interne
- Refroidissement statique
- Dégivrage manuel
- Thermomètre analogique
- Agent moussant : Cyclopentane (70 mm par côté)
- Seul verre de sécurité trempé
- Poignée fixée sur le cadre en verre
- Serrure montée de série
- Lampe LED interne horizontale (avec commutateur indépendant)
- Panier compris (Pièces N° 3)
- Roulette N° 4 (N° 2 à l'avant avec frein)
- Classe énergétique: D

SPÉCIFICATIONS TECHNIQUES

Capacité	300 L
Température	C1 (-18°C)
Consommation	2.74 kWh/24h
Puissance nominale	180 W
Niveau de bruit	52 dB(A)
Poids net	55.00 Kg
Poids brut	67.00 Kg
Dimensions extérieures (LxPxH mm)	1044x694x850
Dimensions internes (LxPxH mm)	900x550x600
Dimensions de l'emballage (LxPxH mm)	1120x770x895
Quantités de chargement 20'/40'/40'HQ	30/64/94

DIMENSIONS DU PRODUIT

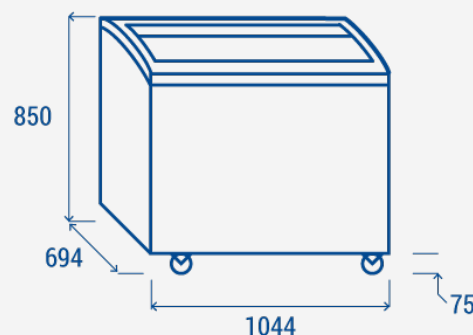

CERTIFICATIONS

CE RoHS

